

Plastkärl 400 - 1700 L

Plastic Omnium har under decennier arbetat med utveckling av behållare och behållarsystem. Nya krav, förutsättningar och behov uppstår ständigt och vi kan med vår långa erfarenhet och breda kompetens tillgodose dessa med nya och anpassade produkter. Vi erbjuder ett av marknadens bredast sortiment av plastkärl, anpassade till de flesta återvinningssystem och typer av avfall.

Samtliga kärl är tillverkade av återvinningsbar, UV-stabiliserad HD-polyeten, som tål hårt slitage och tufft klimat. Kärlen kan även tillverkas i återvunnet material. Kärlen uppfyller europa-standarden EN-840 (SS-EN 840:1-6) och passar till såväl sid- som baklastande fordon.



BR 500 L



BR 660 L



BR 400 L



BR 770 L



BR 1700 L

Material

Kärlen är tillverkade av formsprutad polyetenplast. Samtliga kärl är försedda med chiphållare under lyftkanten.

Tillval

Kärlen kan märkas med namn, logo och löpnummer. Andra hjulstorlekar kan i vissa fall erhållas. Ytterligare tillval och specialanpassningar finns, se separat produktblad.

TEKNISK INFO

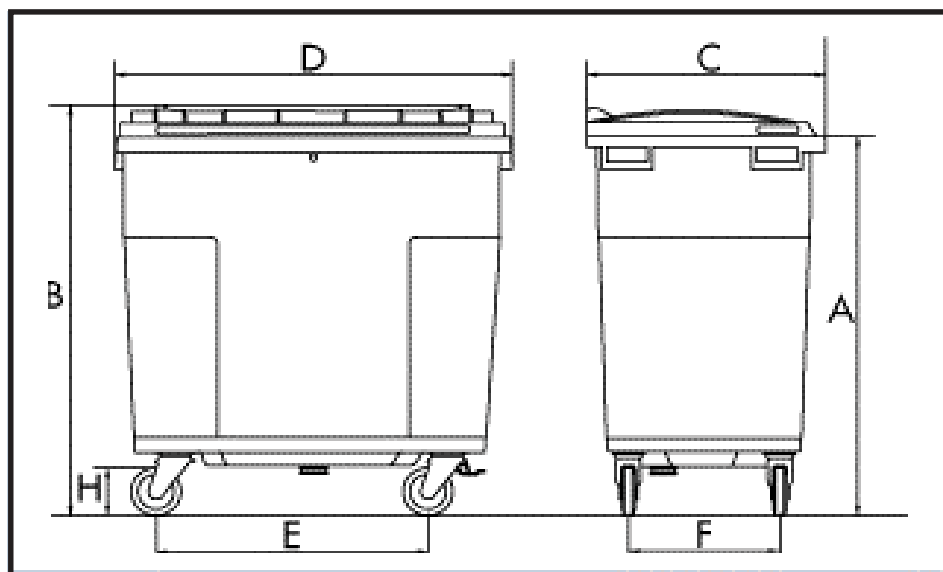

Mått	enhet	BR 400 L	BR 500 L	BR 660 L	BR 770 L	BR 1000 L
A	mm	1045	997	1070	1220	1210
B	mm	1140	1100	1195	1320	1300
C	mm	780	655	775	775	1070
D	mm	820	1240	1250	1250	1265
E	mm	440	935	855	855	870
F	mm	440	392	475	475	740
H	mm	160	200	200	200	200
Vikt	kg	30,0	34,0	38,0	40,0	56,0
Volym kär	l	370,0	498,0	605,0	707,0	941,0
Volym lock	l	30,0	27,0	52,0	52,0	65,0
Totalvolym	l	400,0	525,0	657,0	759,0	1006,0
Max. last	kg	160,0	200,0	250,0	300,0	350,0
Användnings-temperatur	C	-40 - +70	-40 - +70	-40 - +70	-40 - +70	-40 - +70

Med reservation för ändringar och skillnader mellan olika former (400L = prel. mått!).

